



多数のご来場ありがとうございました!



第50回ガスフェスタ

11月9日(土)・10日(日) 習志野市役所にて開催



CONTENTS

- 2~5 平成30年度習志野市公営企業会計決算のあらまし
- 6 検針時「高齢者声かけサービス」実施中!
- 7 料理教室のお知らせ
- 7 ガスフェスタ児童絵画展
- 8 ガス機器の使用は正しく安全に
- 8 マイコンメーターの復帰方法
- 9 水道管の凍結・破裂を防ぎましょう
- 9 エネファーム設置費補助制度
- 10 台風被害による給水車派遣
- 10 ガスホルダーの検査を行っています
- 11 インフォメーション
- 11 あじさいパズル
- 12 わが家の味じまんNo.136
- 12 年末年始の営業日

■ ガス事業の目的別収支内訳 () 内は構成比です。

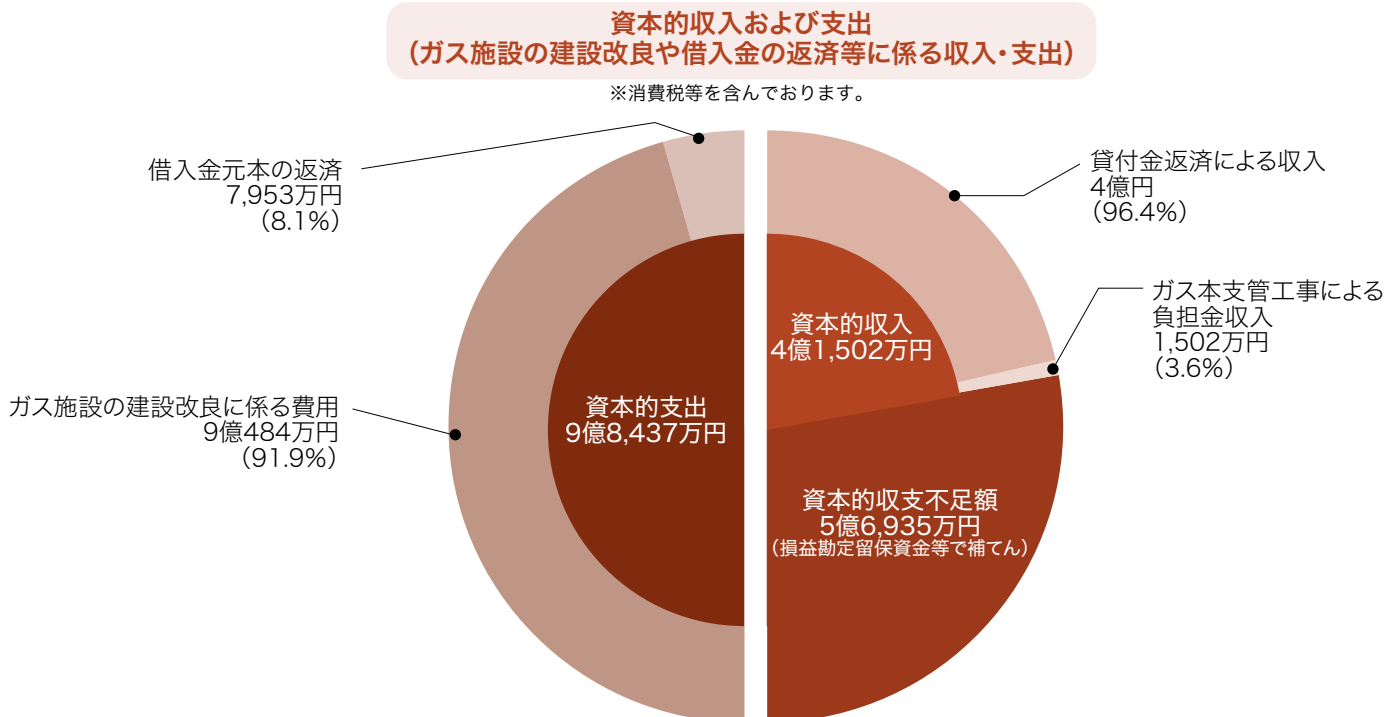
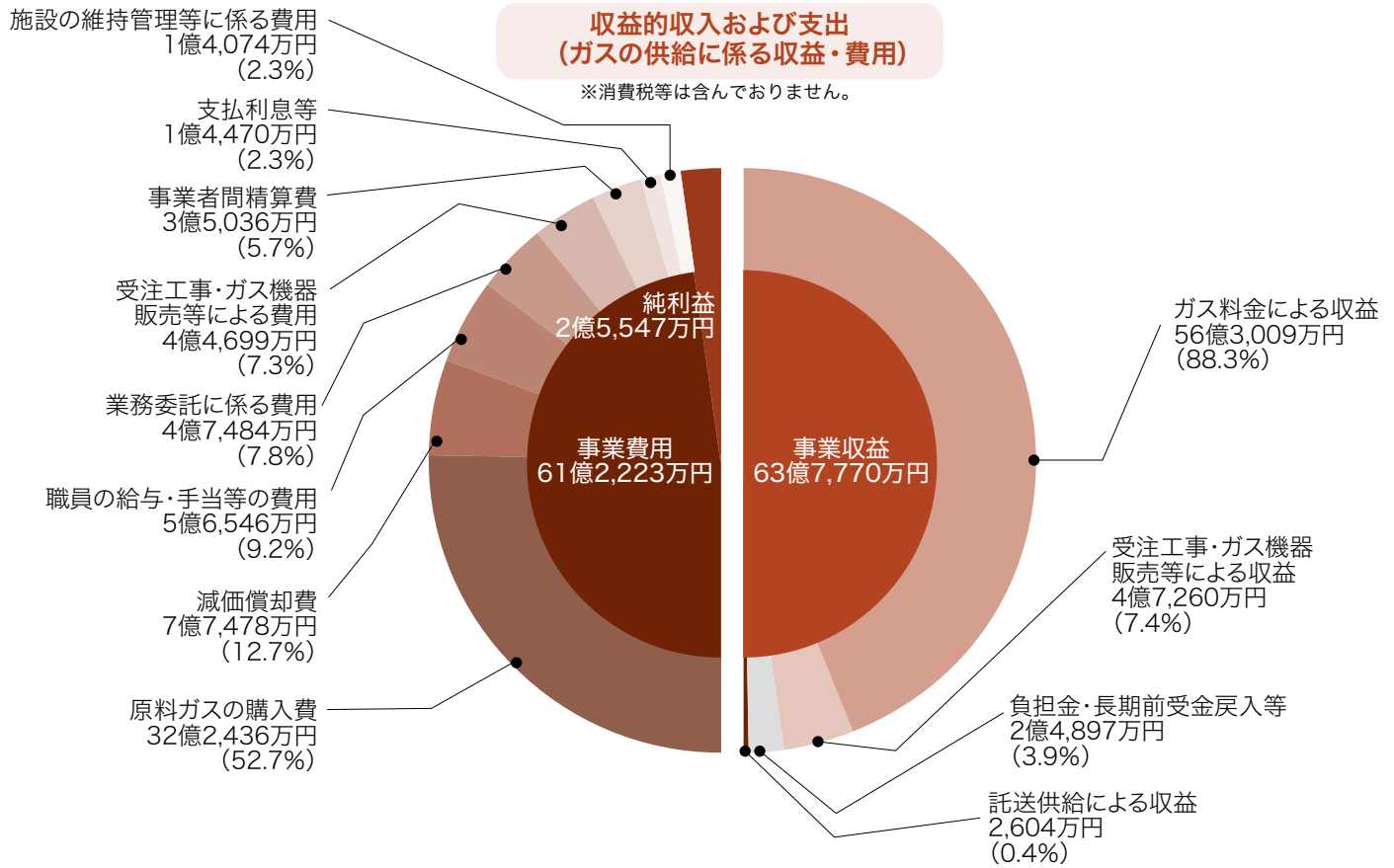

営 企 業 会 計 あ ら ま し

平成30年度ガス事業会計決算が令和元年習志野市議会第4回定例会において本年11月に認定されましたので、平成30年4月1日から平成31年3月31日までの経営状況についてご報告します。



■ ガス事業の概要

●ガス販売量が4.9%減少
ガス販売量は、家庭用の減少や工業用大口需要家の切替えなどにより、前年度比315万9,682m ³ (4.9%)減少しました。
●災害に強いガス管への更新
道路に埋設しているガス本管を災害に強い管に更新しています。平成30年度は、老朽管の更新を2,893m実施しました。
●純利益2億5,547万円を計上
<p>営業収益（本業による収入）は、工業用や家庭用などの販売量が減少しましたが、原料である外国産天然ガスの価格が前年度に比べ高値で推移したことにより、前年度比3.0%の増収となりました。</p> <p>一方、営業費用（本業の支出）においても、購入ガス費等の増加により前年度比4.6%の増加となりましたが、営業収支は1億2,559万円の利益となりました。</p> <p>このほか、受注工事やガス機器販売等の営業雑収支および営業外収支を含めた純利益は、2億5,547万円となりました。</p>

■ 平成30年度 ガス事業会計決算比較表

区 分	30年度決算	29年度決算	前年度差引	増減率 (%)	
業 務 量	ガ ス 販 売 量	6,166万9,329m ³	6,482万9,011m ³	△315万9,682m ³	△4.9
	メ ー タ ー 取 付 件 数	7万9,405件	7万8,707件	698件	0.9
収益的収支 (消費税等含まず)	事 業 収 益	63億7,770万円	62億4,908万円	1億2,862万円	2.1
	事 業 費 用	61億2,223万円	59億2,684万円	1億9,539万円	3.3
資本的収支 (消費税等含む)	資 本 的 収 入	4億1,502万円	13億1,030万円	△8億9,528万円	△68.3
	資 本 的 支 出	9億8,437万円	11億2,721万円	△1億4,284万円	△12.7

収益的収入・支出…企業の営業活動に係る収益と費用
資本的収入・支出…施設の建設改良費および借入金の返済等に係る収入と支出

■ 平成30年度 ガス事業資金不足比率

指 標	30年度決算	経営健全化基準
資金不足比率	— (※)	20%

資金不足比率…資金不足額の事業規模に対する割合
(※) 資金不足がないため「—」で表示しています。

平成30年度決算の概要は、市ホームページまたは情報公開コーナー（市役所グランドフロア）で閲覧できます

※なお、下水道事業の平成30年度決算については、習志野市企業局への統合前のため、「広報あじさい」には掲載しておりません。ご理解のほどよろしく申し上げます。

ガス・水道

習志野市企業局 財務

検索



下水道

習志野市 決算

検索



■ 水道事業の目的別収支内訳 ()内は構成比です。

収益的収入および支出 (水道水の給水に係る収益・費用)

※消費税等は含んでおりません。

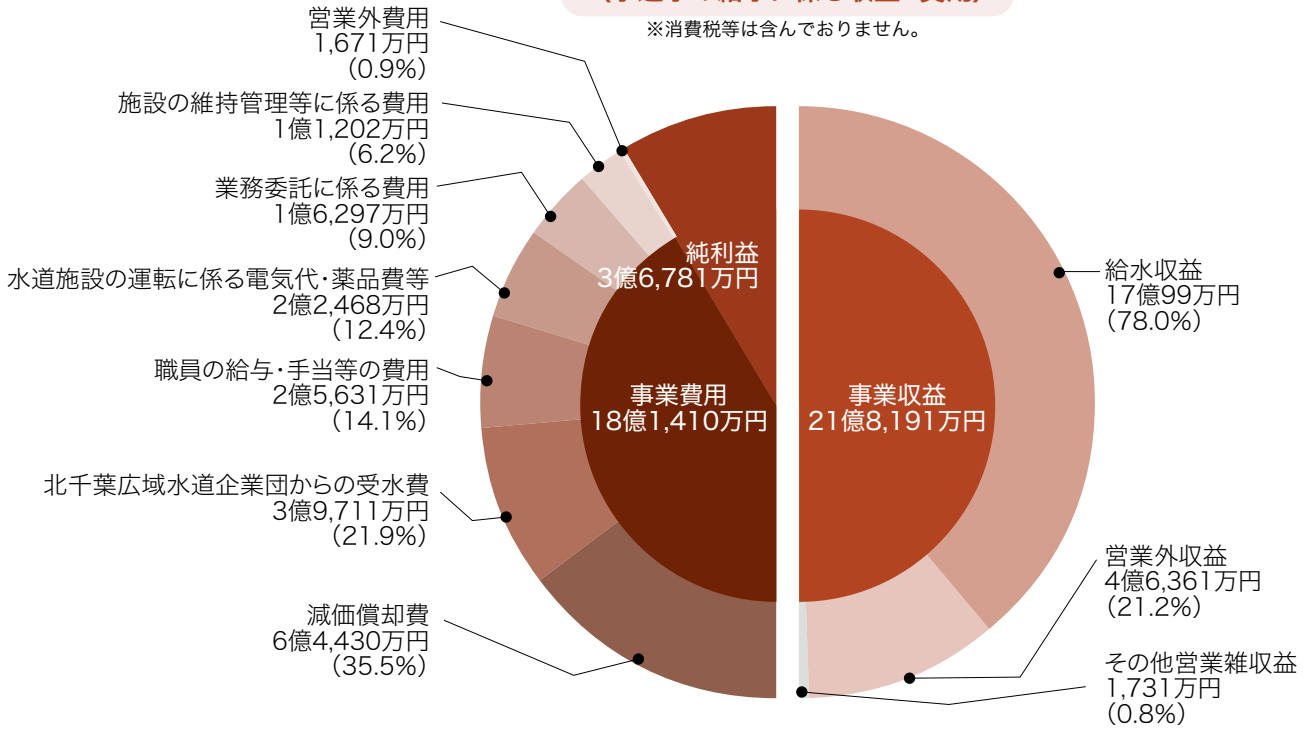

資本的収入および支出 (水道施設の建設改良や借入金の返済等に係る収入・支出)

※消費税等を含んでおります。

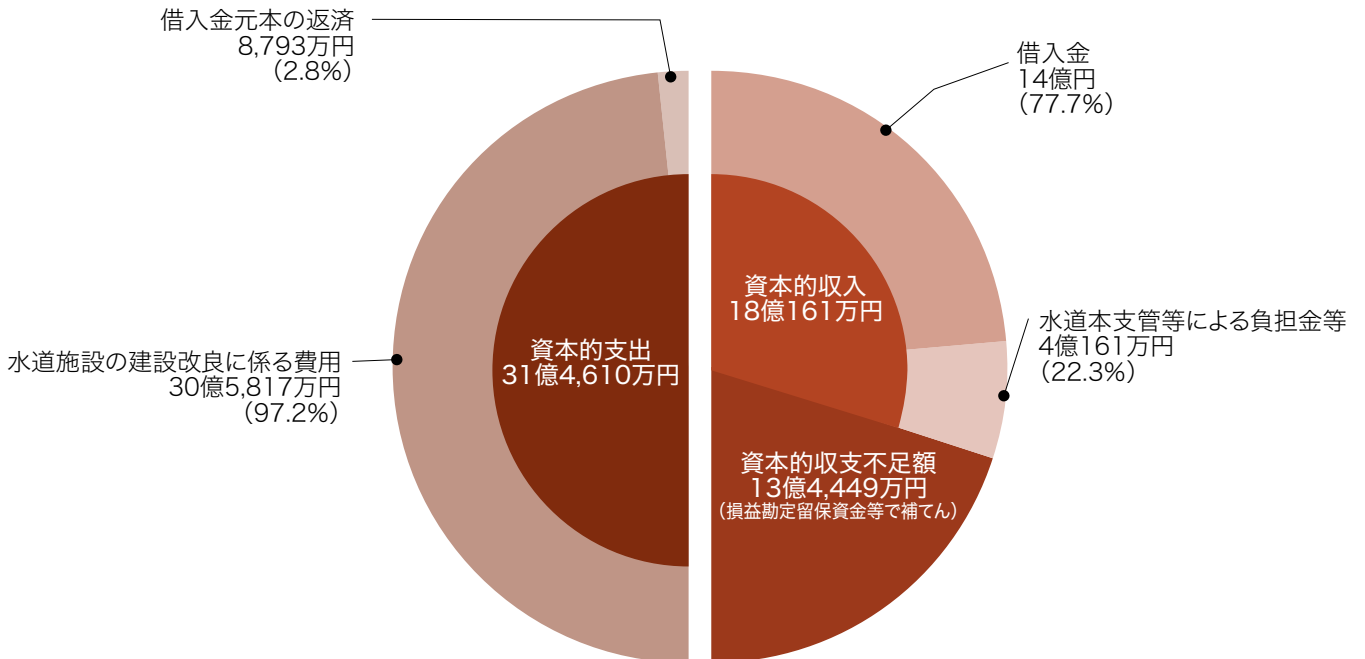

営 企 業 会 計

あ ら ま し

平成30年度水道事業会計決算が令和元年
習志野市議会第4回定例会において本年11
月に認定されましたので、平成30年4月1日
から平成31年3月31日までの経営状況につ
いてご報告します。



■水道事業の概要

<p>●水道販売量が0.7%減少</p> <p>水道販売量は、前年度と比べ85,451m³ (0.7%) 減少し、給水収益は、1,779万円 (1.0%) 減収となりました。</p>
<p>●災害に強い水道管への更新</p> <p>道路に埋設している水道本管を災害に強い管に更新しています。平成30年度は、老朽管の更新を2,566m実施しました。</p>
<p>●純利益3億6,781万円を計上</p> <p>営業収益（本業による収入）は、販売量の減少により、前年度比0.7%の減収となりました。 一方、営業費用（本業の支出）においては、井戸や配水ポンプの動力費や委託料等が増加したことにより前年度比1.2%の増加となり、営業収支は7,909万円の営業損失となりました。 このほか、長期前受金戻入等の営業外収支を含めた純利益は、3億6,781万円となりました。</p>

■平成30年度 水道事業会計決算比較表

区 分		30年度決算	29年度決算	前年度差引	増減率 (%)
業 務 量	水 道 販 売 量	1,139万4,531m ³	1,147万9,982m ³	△85,451m ³	△0.7
	メ ー タ ー 取 付 件 数	5万8,069件	5万7,243件	826件	1.4
収益的収支 (消費税等含まず)	事 業 収 益	21億8,191万円	22億1,085万円	△2,894万円	△1.3
	事 業 費 用	18億1,410万円	17億9,018万円	2,392万円	1.3
資本的収支 (消費税等含む)	資 本 的 収 入	18億161万円	9億1,344万円	8億8,817万円	97.2
	資 本 的 支 出	31億4,610万円	21億2,072万円	10億2,538万円	48.4

収益的収入・支出…企業の営業活動に係る収益と費用
資本的収入・支出…施設の建設改良費および借入金の返済等に係る収入と支出

■平成30年度 水道事業資金不足比率

指 標	30年度決算	経営健全化基準
資金不足比率	— (※)	20%

資金不足比率…資金不足額の事業規模に対する割合
(※) 資金不足がないため「—」で表示しています。

平成30年度 決算審査意見/資金不足比率審査意見

習志野市監査委員 福 田 佐知子
習志野市監査委員 清 水 晴 一

平成30年度決算審査の結果、各事業の決算書類は正確であり、財政状態及び経営成績を適正に表示しているものと認められました。

ガス事業会計及び水道事業会計ともに、近隣事業者と比較し低廉な料金体系が維持されつつ、純利益を計上しており、経営状況は適正であると認められます。

ガス事業及び水道事業は、公営企業の経営の基本原則である経済性を発揮し、経営の効率化・適正化をより一層推進され、健全な経営を継続されるよう要請いたします。

また、資金不足比率は、算定の基礎となる関係書類が適正に作成され、その比率は「経営健全化基準」を下回っており、経営は健全な状況にあることが認められました。



検針時

習志野市営ガス・上下水道をご使用の方へ

「高齢者声かけサービス」 実施中!

習志野市企業局では、ご希望のお客様に対し検針員が検針の際に声かけを行い、検針票の手渡しを行う「高齢者声かけサービス」を実施しています。

本サービスにより高齢者の孤立感解消や異変の早期発見等に努め、更なる地域福祉への貢献とお客様サービスの向上を目指します。

本サービスの利用は**無料**です。サービスの利用には**事前の申請が必要**です。

声かけ
対象者

①および②の条件をいずれも満たしている方

- ① 習志野市内在住の65歳以上の独居高齢者や高齢者のみの世帯の方
- ② 習志野市営ガス、市営水道、下水道のいずれかを使用している方

検針時に
在宅していた
場合

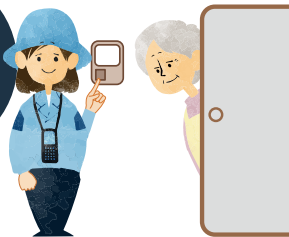

検針員が検針に伺った際、インターホンを押し、在宅していた場合は検針票を手渡します。ガスは毎月、水道・下水道は2か月に一度検針に伺います。

検針時に
不在の
場合



不在の場合、従来どおり検針票を投函した上で、あらかじめ登録いただいた緊急時連絡者のメールアドレスに不在の旨をお知らせします。



- ・声かけの際に異変等を察知した場合は、関係機関および登録いただいた連絡先に連絡します。
- ・緊急を要すると判断したときは、必要な措置を講じ、警察または消防に通報します。

申請
の
流れ

- ① 不在時や緊急時等に連絡を受ける緊急時連絡者をあらかじめ決めていただきます。
- ↓
- ② 料金課窓口へお越しの上、申請書をご提出ください。
※声かけ対象者と緊急時連絡者の同意（申請書への署名または押印）が必要です。
- ↓
- ③ 申請書の内容を確認し、登録の適否を判断します。
- ↓
- ④ 対象に該当する方は、「利用者登録決定通知」をお送りします。
- ↓



翌月以降の検針からサービス開始

申請書類等は、ホームページにも掲載しています。

習志野市HP→暮らし・手続き→ガス・水道・下水道→習志野市企業局(ガス・水道・下水道)→ガス・水道料金、下水道使用料

お問合せ先

料金課 電話:047-475-3321(代表)

受付時間 午前8時30分から午後5時まで(土曜・日曜・祝日を除く)

Let's cooking

料理教室

習志野市企業局ではコンロなどの安全性や利便性を体感していただくことを目的に、料理教室を開催しています。



2月6日(木)出来上がり参考写真



3月10日(火)出来上がり参考写真

写真レシピ提供：東京ガス株式会社「食」情報センター

申込期間	開催日	開催時間	開催名	開催場所	募集人数
1/15 ~ 1/22	2/6 (木)	9:45 ~ 14:45	定番料理を作ろう～中華編～ ふり (鰯の唐揚げ) ねぎ (葱ソース) 他3品※1)	東京ガス ※2 キッチンランド千葉	24人
2/15 ~ 2/25	3/10 (火)	9:45 ~ 14:45	シェアして楽しむおうちパーティー (手打ちパスタ(トロフィエ) 他3品※1)	東京ガス ※2 キッチンランド千葉	24人

※1 メニューは変更になる場合があります。

※2 東京ガスキッチンランド千葉へは、習志野市企業局に集合しバスにて送迎いたします。また、時間についてはバスでの移動時間を含みます。

営業企画室「料理教室」担当まで電話またはFAXでお申込みください。

TEL: **047-475-3305** (直通) 午前8時30分～午後5時(土曜・日曜・祝日を除く)

FAX: **047-493-8989** 24時間受付

FAX記載内容

開催日・住所・氏名・年齢・日中に連絡の取れる電話番号

対象

習志野市営ガス・上下水道をご使用の18歳以上の方

参加費

1人 **500円**

申込み多数の場合は抽選となります

*お申込みをいただきましたお客様情報は、料理教室の運営に必要な範囲のみで使用します。ご本人に無断で第三者に開示・提供することはありません。

*広報習志野、ホームページでもお知らせします。

ガスフェスタ児童絵画展

ガスフェスタで、児童絵画展の表彰式を行いました。

この絵画展は、子どもの頃からガス・水道を身近に感じていただくために毎年開催しています。今年は、市内小学校16校の1年生から3年生より、102作品の応募がありました。たくさんのご応募ありがとうございました。



●第50回ガスフェスタ児童絵画展表彰者(敬称略)●

市長賞	鷺沼小学校	3年	塩見 美優
市議会議長賞	大久保東小学校	3年	菊永 歩実
教育長賞	秋津小学校	2年	土屋 駿和
管理者賞	鷺沼小学校	3年	高堀 颯真
優秀賞	津田沼小学校	3年	古田 祥也
優秀賞	谷津小学校	1年	永井 香帆
優秀賞	谷津小学校	2年	神林 優希
優秀賞	向山小学校	2年	木本 ひなた
優秀賞	秋津小学校	2年	小濱 杏李
優秀賞	谷津南小学校	1年	井上 知優

ガス機器の使用は正しく安全に

ガス機器は、正しく使用しないと思わぬ事故につながる恐れがあります。次の点に注意して使いましょう。

○十分な換気

ガストーブやファンヒーターを使用する際は、30分ごとに窓を開けて換気をしてください。

換気扇に汚れがたまると十分な換気ができないので、定期的に清掃・点検しましょう。

※小型湯沸器を使用する際は、常に換気をしてください。



○器具ガス栓は全開で!

ガス機器を使用するときは、器具ガス栓を全開にします。機器の使用後は必ず器具ガス栓を閉めます。

○都市ガス13A用機器の使用を!

ガス機器を使用する際は、機器のラベルに13Aの表示があることを確認してください。



○ガスコンロの電池交換は定期的!

電池を使用しているガスコンロは、電池が消耗すると点火しづらくなったり、点火できなくなったりします。このような場合は電池を交換してください。

※交換の目安はお使いの機器や使用頻度により異なります。

●TEL:047-475-3321(代表) 担当/ガス水道保安課 保安係

○点火・消火は目で見て確認!

点火状態に異常がある場合は使用を中断してください。

火事の原因にもなるので、ガス機器の周りには燃えやすいものを置かないでください。

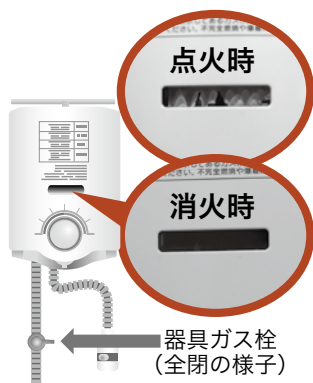

マイコンメーターの復帰方法

マイコンメーターの表示ランプが点滅してガスが止まったら、周囲がガス臭くないことを確認してから、次の手順で復帰してください。

マイコンメーターは、次のような場合にガスを遮断します。
(赤ランプが点滅します)

- ・大きい地震
- ・多量のガス漏れ
- ・ガスの圧力低下
- ・機器の長時間使用 (お湯の沸かしすぎや鍋が焦げるのを防止するものではありません。)

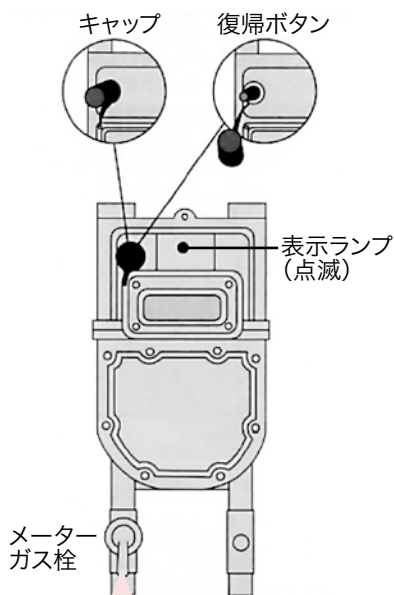

- ① 器具ガス栓を閉じるか、運転スイッチを切り、すべてのガス機器を止めてください。屋外の機器も忘れずに、使っていない器具ガス栓は閉まっていること確認してください。このときメーターガス栓は閉めないでください。
- ② 復帰ボタンのキャップを手で左に回し、キャップを外してください。
- ③ 復帰ボタンを奥までしっかり押して、表示ランプが点灯したらすぐに手を離してください。(復帰ボタンが元に戻り、赤ランプが再点滅します。その後、キャップを元に戻しておきます。)
- ④ 約3分間お待ちください。この間ガス漏れがないか確認していますので、ガスを使わないでください。3分経過後に、再度ガスメーターをご確認頂き、赤ランプの点滅が消えていれば、ガスが使えます。

〈注意〉

- ・ランプが点滅したままガスを使用すると、再びマイコンメーターがガスを遮断してしまうので、必ず点滅が消えたのを確認してからご使用ください。
- ・手順どおり復旧作業を行ってもランプが消えない場合はガス漏れしている可能性があるため、至急習志野市企業局までご連絡ください。

メーターガス栓にロックがかかってしまった場合

メーターガス栓には、閉めた時にロックがかかるものがあります。

ロックがかかった場合には、器具ガス栓がすべて閉まっていることを確認してから右図を参考に開けてください。

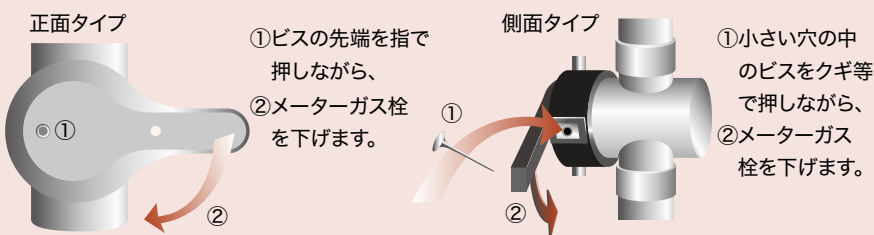

●TEL:047-475-3321(代表) 担当/ガス水道保安課 保安係

水道管の凍結・破裂を防ぎましょう

気温がマイナス4度以下になると、水道管が凍結しやすくなり、水が出なくなったり、破裂したりする恐れがあります。水道管にも冬支度をお願いします。

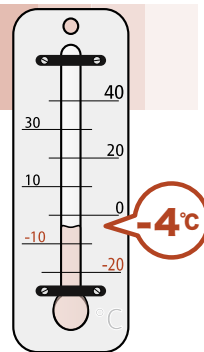

屋外のこんな場所の水道管は要注意！

- ・水道管がむき出しのところ
- ・北向きの日陰の場所
- ・風当たりの強い場所

対策

水道管がむき出しになっている部分や蛇口部分は破裂しやすいので、上部まで保温チューブをかぶせ、さらにビニールテープなどを巻くと効果があります。また、毛布を巻くのも効果的です。

●保温チューブで防寒

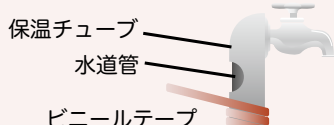

●毛布で防寒

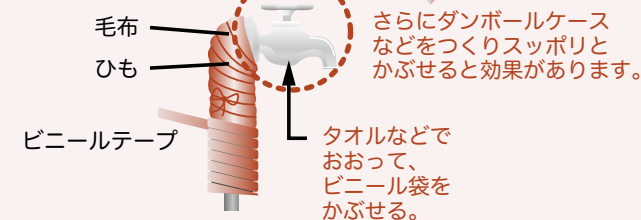

Q もし凍ってしまったら？

A 水道管にタオルや布をかぶせ、その上から「ぬるま湯」をゆっくりかけてください。

急に熱湯をかけると、水道管や蛇口が破裂する恐れがあります。

Q 破裂してしまったらどうすればいいの？

A 宅地内の止水栓を閉め、水の噴出を止めてください。止水栓の場所がわからない場合は、破裂した部分にタオルやビニールテープなどで応急処置をお願いします。

修理は、習志野市指定給水装置工事事業者へご依頼ください。

指定給水装置工事事業者が分からない場合は、ガス水道建設課までお問い合わせください。

●TEL:047-475-3321 (代表)
担当/ガス水道保安課 維持係

エネファーム設置費補助制度

習志野市では、家庭における地球温暖化の防止ならびにエネルギー利用の効率化・最適化を図るために、エネファームを設置した方に対し、設置費の一部を補助しています。

エネファームは、都市ガスから水素を取り出し、空気中の酸素と化学反応させることで電気を作り出します。発電時に出る排熱を有効利用してお湯を作ることでエネルギーを節約でき、CO₂も削減できるため、環境にもやさしいシステムです。

対象者

平成31年4月1日以降に対象機器を設置または、設置された習志野市内の住宅を購入した方

※申請時に習志野市に住民登録があり、住民税の滞納がない方 ※自ら居住する住宅に限ります。

補助額

習志野市営ガスを使用する方
習志野市営ガス以外を使用する方

上限 **30万円**
上限 **5万円**

受付期限

習志野市営ガスを使用する方
習志野市営ガス以外を使用する方

令和2年3月31日(火)
令和2年2月28日(金)

お問合せ先

《申請について》

習志野市役所 環境政策課 TEL:047-453-9291(直通)

《機器について》

習志野市企業局 営業企画室 TEL:047-475-3305(直通)

- ・補助額の交付金総額が予算枠を超えた場合、それ以降の交付はいたしません。
- ・エネファームはJXTGエネルギー株式会社・東京ガス株式会社・大阪ガス株式会社の登録商標です。



台風被害による給水車派遣

台風15号および19号による断水のため、千葉県水政課からの応援要請により、習志野市企業局から加圧式給水車1台を千葉県内の水道事業者に派遣し、応急給水を行いました。

派遣場所

- ・多古町…9月11日～15日
- ・君津市
(かずさ水道広域連合企業団)
…9月17日～18日
10月14日～15日



多古町での給水作業

県内各地の断水は、長時間の停電により発生しました。習志野市企業局の給水施設には、停電に備えて自家発電設備を備えています。災害に備えてご家庭でも水の備蓄をお勧めします。

1人1日3リットルの飲料水が最低必要と言われています。3リットル×家族の人数×3日分の飲料水を用意しておきましょう。



水道水を保存する場合、よく洗ったペットボトルなどに水道水を口いっぱいに入れてふたをします。飲料水としての保存期間は**冷暗所で3日間**が目安です。保存期間が過ぎると消毒用の塩素が減り、雑菌が繁殖しやすくなりますので、飲用せずに掃除や植物の水やりなどに使用してください。

災害発生時には、応急給水に使える容器が売り切れてしまうことがあります。日頃から、ポリタンクやペットボトル、給水袋などを準備しておきましょう。

ガスホルダーの検査を行っています



今回検査しているガスホルダー



自走ロボットによる外面検査



ガスの供給に欠かすことのできないガスホルダーは、安全確保のために定期的な検査を行う必要があります。今年の7月から来年1月にかけて、市内のガスホルダー4基のうち茜浜に設置している1基で開放検査を行っています。

今回の開放検査は10年ぶりに行っており、ガスホルダーの中のガスをすべて抜き、内部と外部から細かな傷等を検

査します。検査後は全体を塗装し、再びガスを溜めて完了します。

このガスホルダーは昭和55年8月に設置され、40年近くが経過していますが、定期的な検査とメンテナンスを適切に行うことにより、長期にわたり安全に使用することができます。

募集 習志野市

公営企業運営協議会委員

内容：公営企業運営協議会は、習志野市企業局が行う事業の健全化と能率的な運営を図る目的で設置されています。この協議会に参加いただける方を募集します。

応募条件：習志野市営ガス、市営水道、下水道のいずれかを使用している20歳以上の方
平日の会議に出席できる方(年4回程度開催予定)

募集人数：3人

任期：令和2年4月～令和4年3月(2年間)

応募方法：①住所②氏名③生年月日④日中に連絡の取れる電話番号をご記入のうえ、「公営企業運営協議会委員希望」と書き添えてハガキまたはFAXにてお送りください。後日、応募書類をお送りします。

締切：12月27日(金)必着

宛先：【ハガキ】〒275-8666
習志野市企業局 企業総務課
「公営企業運営協議会」係(住所記載不要)
【FAX】047-477-8984
(宛先はハガキと共通)
TEL:047-475-3321(代表)●担当/企業総務課

ガス定期保安検査にご協力ください

お客様にガスを安全にお使いいただくため、お客様宅へ習志野市指定ガスサービス店の調査員が訪問し、ガス消費機器調査・ガス漏れ検査をします。

対象のお客様には約2週間前に訪問予定日を記載したお知らせを投函させていただきます。

〈作業対象地区〉

谷津・奏の杜・鷺沼・前原西

〈作業期間〉

12月～令和2年3月

(訪問時期が前後する場合があります)

〈検査時間〉

15分程度

※お願い お知らせした検査予定日のご都合が悪い場合には、土日祝日含め、お客様のご都合の良い日に変更いたしますので、ご連絡をお願いします。

検査費用は無料です

TEL:047-475-3321(代表)●担当/ガス水道保安課 保安係

おたのしみ あじさいパズル

A～Fまでの文字を順番に並べるとある言葉が出来ます。出来た言葉をハガキに書いてお送りください。4つの二重枠にはそれぞれ「ア」「ジ」「サ」「イ」の4文字が入ります。たくさんのご応募お待ちしております。

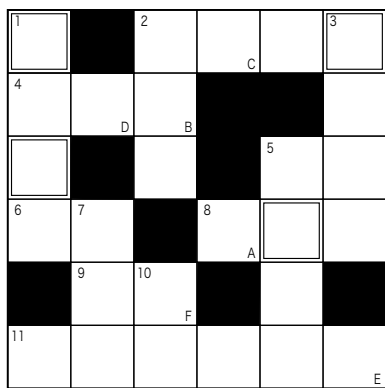

ヨコのカギ

- コロッセオがあり、ルネサンスの中心地として栄えた国。
- 黒田官兵衛が築城した大分県にある日本三大水城の一つ。〇〇〇城。
- 服の首を取り囲むところにつけられている部分。
- 順番や当落などを決めるときに引きます。
- 世界の六大州の一つで、日本が属している州。
- 小さい雄ねじのこと。
- エジプトにある世界的に有名な人工の水路。

タテのカギ

- 日本では縄文時代に伝わり、弥生時代に広がりました。
- 一段階前に進めること。〇〇進める。
- 地中海北部にあるクロアチアやモンテネグロなどの国に接している海。
- 1847年にアメリカで生まれた大発明家。
- 鹿やイノシシなどの野生動物を狩猟した肉。
- 球状で振り動かすことで音を出す道具。

179号「おたのしみあじさいパズル」の答えは、

ガスフェスタ でした。

70通の応募がありました。
多数のご応募ありがとうございました。

締切 令和2年1月10日(金)必着

宛先 〒275-8666
習志野市企業局 企業総務課「あじさいパズル」係 まで(住所記載不要)

【応募方法】 ハガキに①パズルの解答②住所③氏名④年齢⑤電話番号⑥広報あじさいに関するご意見・ご感想をご記入のうえ、上記の宛先までお送りください。(解答図は不要です。)

習志野市企業局のホームページからも応募いただけます。右のQRコードからアクセスしてください。(ご応募はハガキ、ホームページを含めて1人1通となります。)

正解者の中から抽選で15名の方に、1,000円分の『習志野市内共通商品券』を進呈いたします。

当選者の発表は賞品の発送をもって代えさせていただきます。

なお、お寄せいただいたご意見等に対して、個別の回答はいたしかねますのでご了承ください。



習志野市企業局HP→広報あじさい

わが家の味じまん

No. 136



鶏のひつまぶし



今回のわが家の味じまは、谷津にお住まいの柘田さんのお宅にお邪魔しました。鶏のひつまぶしは、和宏さんがお店で食べたのをきっかけに、自宅でも作るようになりました。今では定番料理の一つになっています。皮はパリパリ、身はふっくらやわらか。最初はそのままで、途中からは薬味やだし汁をかけ、お好みの食べ方で楽しめます。お手軽な鶏もも肉に少し手をかけただけで大満足のごちそうに。ぜひ皆さんも作ってみてください。



材料 (4人分)

- 温かいご飯 …… どんぶり4杯分
- 鶏もも肉 …… 4枚(1kg)
- 塩、こしょう …… 各適量
- 蒲焼のたれ …… 100ml

●だし汁

- だし …… 1,800ml
- 塩 …… 大さじ1 1/3
- しょうゆ …… 大さじ1 1/2
- 酒 …… 大さじ2

●薬味(お好みで)

青じそ(大葉)、小ねぎ、みょうが、きざみのり、わさび、さんしょう…各適量



Let's Cooking!



作り方

- 鶏肉は余分な脂を取り、筋に垂直に等間隔に切り目を入れて平らにのばし、塩、こしょうで下味をつける。
- 青じそは千切り、小ねぎは小口切り、みょうがは縦半分にして小口切りにする。
- フライパンを熱し、鶏肉の皮を下にして焼く。皮がパリパリに焼けたら裏返し、ヘラなどで軽く押さえながら焼く。焼きあがったら皿に移しておく。
- だし汁の材料を鍋に入れて火にかけ、5分ほど沸騰させてだし汁をつくる。
- ③を一口大に切り、蒲焼のたれを半量かける。
- ご飯をどんぶりに盛り、残りの蒲焼のたれをかけて⑤のをせ、お好みでさんしょうをかける。薬味とだし汁を添えて出来上がり。

POINT

- ・フッ素樹脂加工されているフライパンの場合、油は不要です。鉄のフライパンの場合は、少量の油をひいて焼きます。
- ・鶏肉を裏返したあとは、焼きすぎると固くなるので注意。
- ・だしは市販のだしパックを使うと手軽でおいしくオススメです。

年末年始の営業日

☐…平常通り (8:30～17:15)	△…緊急対応のみ	12/27	28	29	30	31	R2	2	3	4	5	6
		(金)	(土)	(日)	(月)	(火)	1/1 (水)	(木)	(金)	(土)	(日)	(月)
習志野市企業局	☎047-475-3321	○	△	△	△	△	△	△	△	△	△	○

ガス漏れ等の緊急対応は、**24時間年中無休**で行っております。

～ガスの開栓、ガス機器修理、販売に関する業務～

年末年始は、修理部品を含めガス機器の納品が遅れることがありますので、ご依頼はお早めにお申し付けください。

☐…平常通り (9:00～18:00 ※窓口および電話受付は17:30まで)	×…お休み	12/27	28	29	30	31	R2	2	3	4	5	6
(金)	(土)	(日)	(月)	(火)	1/1 (水)	(木)	(金)	(土)	(日)	(月)		
習志野ガス大久保センター(株) ☎047-474-1426		○	○	○	【注】 9:00～12:00	【注】 10:00～15:00	×	×	×	【注】 10:00～15:00	○	○
(株)習志野ガス設備工業 ☎047-454-0025		○	○	○	×	×	×	×	×	×	○	○

【注】待機業務・・・店舗での営業は行っておりませんが、すべての地域のガス開栓業務のみ対応します。